



*Profi  
Lader*

**5120  
5130-II**



# Technische Daten 5120 und 5130-II Synchro-Profi-Lader 40 km/h

## Sondermodell

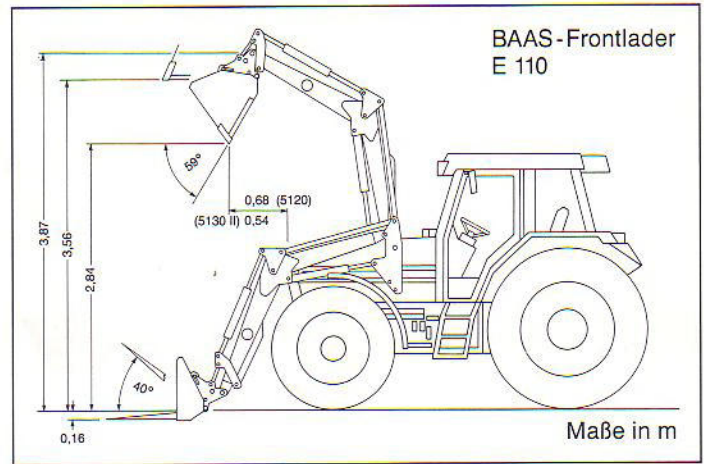
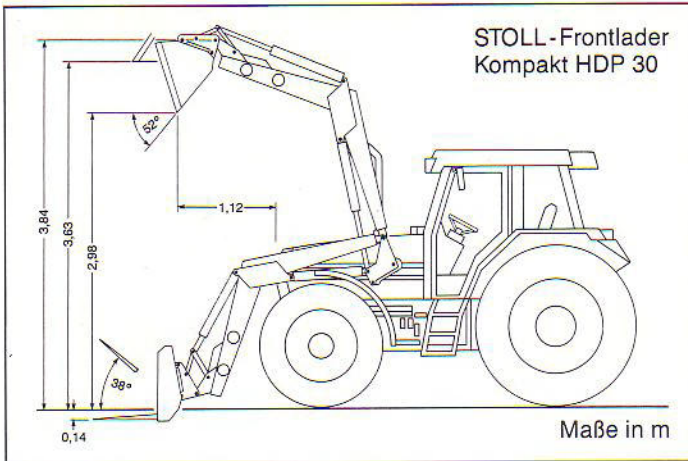

- **Motoren mit Konstantleistungscharakteristik und vorbildlichem Drehmomentverlauf.**
- **Lastschalt-Wendegetriebe für Vorwärts-/Rückwärtsschaltung ohne Kupplungsbetätigung — ideal für Frontladereinsatz**
- **Hochleistungsfähige Hydraulikanlage Maxx-o-draulic (SHR II). Druck- und mengengesteuerte Axialkolben-Verstellpumpe — kurze Hubzeiten bei niedriger Motordrehzahl.**
- **Leichte Bedienung des Frontladers mittels Kreuzhebelsteuergerät.**

### Motor (5120)

Case IH-Direkteinspritz-Dieselmotor, 4 Zylinder, 3,9 Liter Hubraum, Nennleistung 66 kW (90 PS) bei 2200/min, Drehstromgenerator 65 A

### Motor (5130-II)

Case IH-Direkteinspritz-Dieselmotor, 6 Zylinder, 5,9 Liter Hubraum, Nennleistung 74 kW (100 PS) bei 2200/min, Drehstromgenerator 65 A

### Getriebe

40 km/h 16+12 Vollsynchrongetriebe, last-

schaltbares Wendegetriebe (vorwärts — rückwärts), "3 in 2"-Umkehrzapfwelle, 540/(750)/1000/min umschaltbar, unabhängige Lamellenkupplung, elektrohydraulisch unter Last schaltbar, 21 oder 6 Nuten umsteckbar, elektrohydraulisch schaltbare Lamellen-Differentialsperre

### Vorderachse

Allradantrieb elektrohydraulisch unter Last schaltbar, Allradachse mit Mittenantrieb und Lamellenselbstsperr-Differential, Doppelkreuzgelenke, Lenkeinschlag bis 50 Grad

### Kraftheber und Hydraulik

Maxx-o-draulic (SHR II), Unterlenker-Regelung, druck- und mengengesteuertes Hydrauliksystem, Axialkolbenpumpe mit 78,5 l/min Förderleistung, 190 bar, Hubkraft 53,4 kN, 1 Zusatzsteuergerät doppelt wirkend, ein Sperrblock, Durchflußmengensteuerung und Schnellverschlußkupplungen, Dreipunktaufhängung Kat. II mit Unter- und Oberlenker-Schnellkupplern, elektrohydraulische Heckbetätigung, automatischer Unterlenker-Seitenstabilisator, Hubstrebe: links und rechts verstellbar.

### Fahrgestell

Automatische Anhängerkupplung, schnellhöhenverstellbar, hydrostatische Lenkung,

Verstellfelgen vorne und hinten, wartungsfreie Naßscheibenbremsen, Geräteschiene: kurz

### Fahrerplatz

Integrierte Komfortkabine iso-mount gelagert, Fahreraufstieg links und rechts, Traktometer (analog), Lenkrad neigungsverstellbar. De-Luxe-Fahrersitz: verstellbar, mechanisch gefedert, Schaltkonsole rechts, getönte Scheiben, Seitenscheiben und Heckscheiben ausstellbar, Heizungs- und Frischluft-/Umluftanlage, selbstreinigendes Kabinenfilter, Vorbereitung für Radioeinbau einschließlich 2 Lautsprecher und Antenne, je 2 Arbeitsscheinwerfer vorne und hinten, Anzeige für Motor- und Zapfwellendrehzahl und Fahrgeschwindigkeit sowie Überwachungsanzeigen aller wichtigen Arbeits- und Sicherheitsfunktionen, Batterie 12 V/105 Ah

### Frontlader

**Es stehen zwei Frontlader zur Auswahl. Die Ausrüstung erfolgt entweder mit dem**

**STOLL-Frontlader Kompakt HDP 30, inkl. Einhebelsteuergerät und hydraulischer Parallelführung, sowie Stalldunggabel 1,40 m breit oder dem**

**BAAS-Frontlader E 110, inkl. Einhebelsteuergerät und mechanischer Parallelführung, sowie Stalldunggabel 1500 W, 1,50 breit**

### Bereifung (5120)

vorn 16.9 R 24, 134A8  
hinten 18.4 R 34, 144A8

### Bereifung (5130-II)

vorn 16.9 R 24, 134A8  
hinten 18.4 R 38, 146A8

### Zustaußausrüstung (auf Wunsch):

Frontkraftheber und Frontzapfwelle, Armaturentafel mit Digitalanzeigen und Komfortsitz mit Luftfederung.

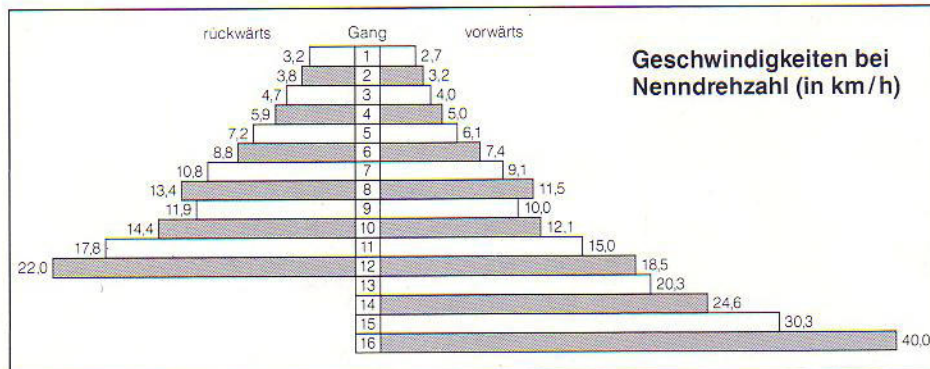

Alle Angaben und Abbildungen sind annähernd und unverbindlich. Die in den Abbildungen gezeigten Maschinen können von der Standardausrüstung abweichen. Konstruktionsänderungen vorbehalten. Dieser Prospekt wurde auf umweltfreundlichem, chlorfrei gebleichtem Papier gedruckt.

**J I Case GmbH**  
Ein Tenneco-Unternehmen  
Industriestraße 39  
4040 Neuss am Rhein

