

624



NOUVELLE TRANSMISSION

de base: 8 vitesses AV. + 4 Arr.
3 gammes «Route» «Champ» «Arrière»
avec selecteur de commande
hydraulique: 12 vitesses AV. + 4 Arr.

3 gammes + Ampli:
Ampli-Route
Ampli-Champ
Inverseur de Marche

NOUVEAUX Moteurs

NOUVEAU Relevage Hydraulique

FRANCHINI

McCormick
INTERNATIONAL

624

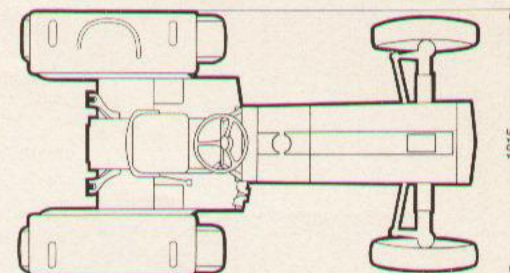
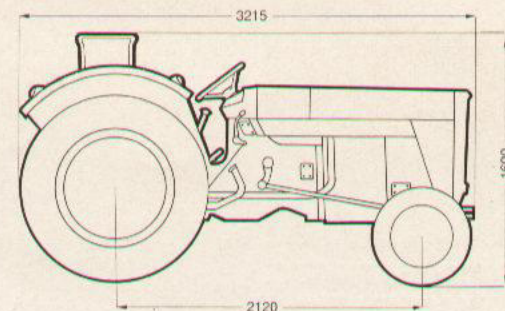
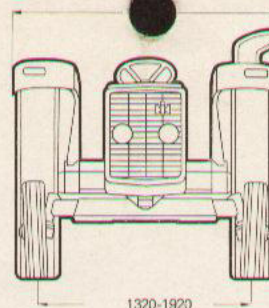

Caractéristiques Techniques

MOTEUR:

Diesel IH 4 cylindres 4 temps	
Puissance maximum	61 CV (44 kW 89)
Régime nominal	2.100 t/mn
Alésage	98,4 mm
Course	111,1 mm
Cylindrée	3.382 cm ³

Couple maximum au régime de 1.600 t/mn 20,4 mKg

Contenance d'huile du carter moteur	8,5 l.
Embrayage: Monodisque, type «sec» ou double à contrôles indépendants	
Contenance du système de refroidissement	17,5 l.
Contenance du réservoir à carburant	70 l.

TRANSMISSIONS:

Transmission de base: boîte de vitesses entièrement synchronisées 8 avant + 4 arrière ou 12 avant + 4 arrière avec sélecteur de commande hydraulique	
Contenance d'huile du carter de transmission	33 l.

DIMENSIONS:

Longueur	3.250 mm
Largeur	2.360 mm
Hauteur	1.580 mm
Garde au sol	420 mm
Empattement	2.120 mm

EQUIPEMENT PRECONISE:

Moteur Diesel IH 4 cylindres 4 temps
 Filtre à air à bain d'huile et pré-filtre
 Transmission synchronisée 12 vitesses avant + 4 arrière avec sélecteur de commande hydraulique
 Embrayage simple
 Prises de force 540 & 1000 t/mn. Prise de mouvement avant pour faucheuse indépendante
 Accélérateur à main et à pied
 Blocage de différentiel
 Frein de parking
 Eclairage électrique. Phare arrière* - clignotants
 Compteur combiné
 Indicateur combiné
 Batterie chargée sèche 12 V 135 AH

Relevage hydraulique à effort et position contrôlés
 Attelage 3 points catégories I & II convertible
 Barre d'attelage pour attelage 3 points
 Stabilisateurs pour bras inférieurs*
 1ère valve auxiliaire
 Accouplement hydraulique pour remorque*
 Chape d'attelage arrière*
 Garant de prises de force*
 Poids intérieur de calandre*
 Echappement horizontal
 Voies avant et arrière réglables de 1.320 à 1.920 mm
 Garde-boue couronne
 Siège auxiliaire sur garde-boue gauche*
 Marchepied
 Rouse AV avec pneus 750×16
 Roues AR avec pneus 12×38*
 * Accessoires préconisées faisant l'objet d'un supplément de prix au tarif.

EQUIPEMENTS SPECIAUX:

Transmission synchronisée 8 vitesses avant et 4 arrière et embrayage double à contrôles indépendants (prises de force autonomes) au

lieu de transmission à commande hydraulique et embrayage simple
 Cabine de sécurité insonorisée, panoramique, avec essuie-glace électrique et rétroviseur
 Siège auxiliaire derrière le siège du conducteur (pratique lorsque le tracteur est équipé d'une cabine)
 Siège «super confort» à suspension réglable
 Poids de support d'avant train (avec chape d'attelage)
 Chape d'attelage avant
 Contre-poids de roues AR 120 Kg lèr et 2ème jeux
 Contre-poids de roues avant
 Barre d'attelage oscillante
 Crochet d'attelage remorque (au lieu de chape d'attelage)
 Support inférieur pour crochet d'attelage
 Rallonges de tringles de relevage (limiteur vertical)
 2ème, 3ème et 4ème valves auxiliaires
 Autres équipements pneumatiques prévus: 7.50—16 AV et 14—30 ou 14—34 AR