

TECHNISCHE DATEN DES D-439**MOTOR:**

IH-4-Zylinder-Dieselmotor, 4-Takt, 5-fach gelagerte Kurbelwelle, Bosch-Einspritzvorrichtung mit Verstellregler, Walzendüsen, Wirbelvorkammern, Leichtmetall-Vollschafkolben, Ölfilter, Ölbadluftfilter, Druckumlaufschmierung, Kraftstofffilter, Wasserpumpe mit Pumpe, Temperaturregelung durch Thermostat u. Kurzschlußkreis-Umlauf.

Höchstleistung	39 PS
Dauerleistung	36 PS
Nennrehzahl	1900 U/min
Bohrung	87,3 mm
Hub	101,6 mm
Gesamthubraum	2434 cm ³
Verdichtung	19 : 1
Ölfüllung im Motor	6,1 Ltr.
Kühlwassermenge	14 Ltr.
Kraftstoffvorrat	55 Ltr.

RIEMENSCHNEIBE:

Drehzahl	1440 U/min
Durchmesser	242 mm
Breite	162 mm

ZAPFWELLE:

Drehzahl	577 U/min
Durchmesser	17,5"

GETRIEBE:

IH-Agromatic (8-Gang-Getriebe)	
Getriebeölfüllung	20 Ltr.

GESCHWINDIGKEITEN (km/h):

8 Vorwärtsgänge:	
1. Gang	0,9-1,8
2. Gang	3,6
3. Gang	5,7
4. Gang	7,1
5. Gang	4,8
6. Gang	9,3
7. Gang	14,9
8. Gang	ca. 20,0
1. Rückwärtsgang	3,0
2. Rückwärtsgang	8,0

ABMESSUNGEN und GEWICHTE:

Länge	2930 mm
Breite	1640 mm
Höhe	1562 mm
Gewicht ohne Zusatzgewichte	1570 kg
Gewicht mit Kralthaber und Dreipunktaufhängung	1758 kg
Bodenfreiheit	380 mm

Spurweite vorn.
(nicht auszieh. Achse) 1250 u. 1500 mm
(ausziehbar. Achse) 1250 - 1900 mm
hinten 1250 - 1900 mm
Radstand 1880 mm

Kleinster Spurreishalbmesser (mit Lenkbremse) 2700 mm

Größte Bruttoanhangellast (im 8. Gang auf trockener, ebener Straße) 24 t

NORMALAUSRÜSTUNG:

Agromatic wird serienmäßig eingebaut. Gefederte Vorderachse, Differentialsperrung für Hand- und Fußbedienung, Motor-Zapfwelle, Betriebsabfußbremse komb. mit Lenkbremse, unabhängige Handbremse mit Feststellhebel, Handgashebel und Fußgashebel kombiniert, Auspuffrohr nach hinten verlängert, Schalldämpfer, elektr. Anlasser mit Batterie - 12 Volt, elektr. Beleuchtung, Begrenzungsleuchten, Blinklichtanlage, Rücklicht und Rückstrahler, Anschluß für Anhängerbeleuchtung, elektr. Signalhorn, Vorglüheinrichtung, Olddruckanzeigeleuchte, Fernlichtkontrolle, Kühlwassertemperaturanzeige, Ladekontrolle, Zugrahmen mit Anhängergehäuseschiene, Vordere Anhängerkupplung, Drehbare hintere Anhängerkupplung im Anschlußbock verstellbar, Zapfwellenschutzschild, Parallelogramm-Fahrersitz (Muldensitz), Beifahrersitz, Hinterrad-Schutzbleche, Werkzeug.

BEREIFUNG:

vorn 5.00-16 AS, hinten 10-28 AS.

SONDERAUSRÜSTUNG:

Fernbedienungshebel für Agromatic, Exact-Hydraulicsystem mit Dreipunkt-Aufhängung DIN 9674, Kategorie I u. II, Lastübertragungswinkel, lange Geräteschiene, Seitenführung und Einstellkurbel, Frontlader (500 u. 750 kg), zweites Steuergerät, hintere Geräteschiene zum regulären Zugrahmen, Plattform zum regulären Zugrahmen, schwenkbare Gerätezugstange, Drehpunktverlagerungsstreben, ausziehbare Vorderachse, Riemenscheibe mit Antrieb, Polstersitz, zweiter Beifahrersitz, Traktormeter (Motor- und Zapfwellendrehzahl-Geschwindigkeitsmesser, Betriebsstundenzähler), Vorreinigerufsatz für Luftfilter, Rückscheinwerfer, Vertikalauspufl, Vorderrad-Schutzbleche, Vorder- und Hinterradgewichte, Vorderachsgewicht, seitlicher Anbaumäher.

Technische Daten

D-439

DIESEL

**INTERNATIONAL HARVESTER**

INTERNATIONAL HARVESTER COMPANY M.B.H.
WERKE: NEUSS AM RHEIN UND HEIDELBERG
Niederlassungen: Hamburg · München · Neuss/Rhein

McCORMICK®

INTERNATIONAL

Ein Schlepper für höchste Ansprüche

Dieser Schlepper bietet das, was ein Landwirt von einem modernen Schlepper nur verlangen kann. Der kräftige, wassergekühlte IH-4-Zylinder Dieselmotor sorgt als Antriebskraft für die benötigten PS. Das robuste IH-Agriomatic-Getriebe gestattet vielseitige, elastische Schaltung. Die IH exact-Regelhydraulik macht die Arbeit mit allen angebauten Geräten spielend leicht. Scheibenbremsen garantieren für die Sicherheit.

Der kleine Wenderadius, die leichte Lenkung und die Wirtschaftlichkeit sind so selbstverständliche Eigenschaften dieses Schleppers, wie etwa seine lange Lebensdauer, der niedrige Kraftstoffverbrauch oder sein Fahrkomfort.

Der D-439 ist ein Schlepper, auf den Sie sich verlassen können. Jeden Tag wird es für Sie eine Freude sein, mit ihm zusammen zu arbeiten.

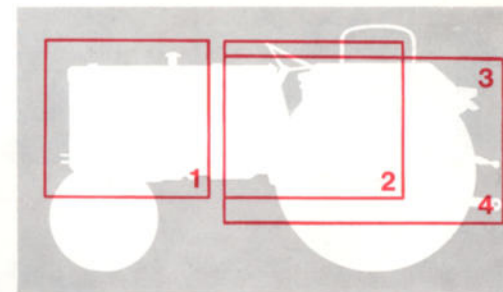

Wir haben den Schlepper in 3 Sektoren aufgeteilt, um eine bessere Übersicht zu geben: in Motorblock (1), Bedienungshebel (2), IH-Regelhydraulik mit 3-Punkt-Anbau, IH-Agriomatic-Getriebe, Zapfwelle und Differential Sperre (3 und 4).

1 Robuster IH-Dieselmotor

McCormick Schlepper sind alle mit starken, mehrzylindrigen Dieselmotoren ausgestattet, die sich durch große Kraftreserven und ruhigen Lauf auszeichnen. Dieser elastische 4-Zylinder-Dieselmotor hat ein sehr günstiges Drehmoment und selbst bei plötzlicher Mehrbelastung nur einen geringen Leistungsabfall. Die Wasserumlaufkühlung schützt den Motor durch gleichmäßige Kühlung, und sichert mit Hilfe eines Thermostats die richtige Betriebswärme bei jeder Außentemperatur.

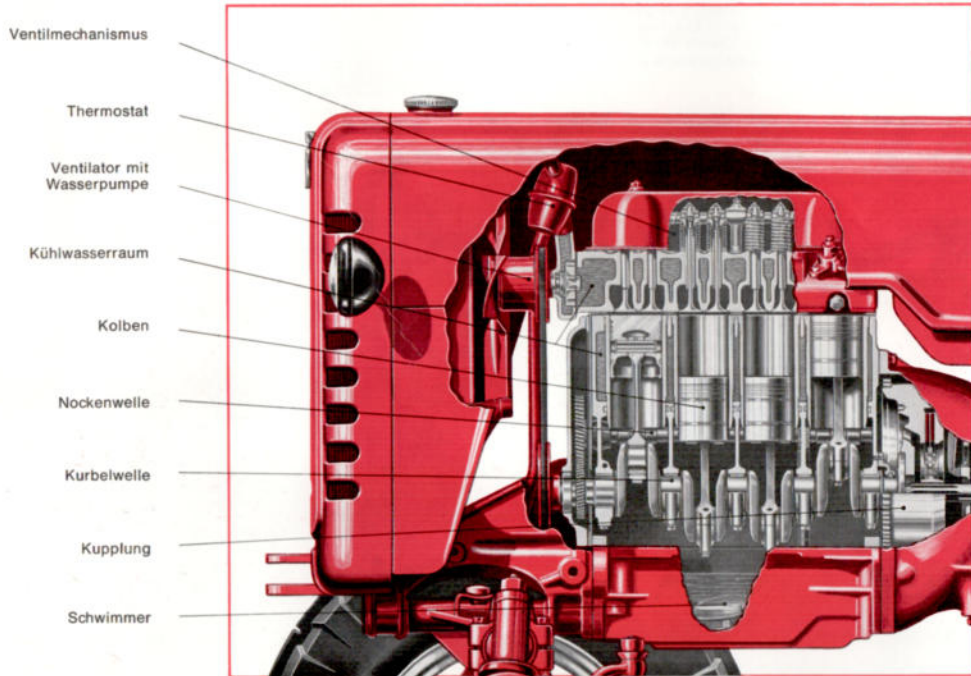

Hervorragend ist die leichte Lenkung und der kleine Wenderadius.

Die gefederte Vorderachse fängt Stöße von Schlaglöchern weitgehend auf.

Die ausziehbare Vorderachse wirkt sich bei Pflegearbeiten, Säen und Hackfruchtbau sehr vorteilhaft aus.

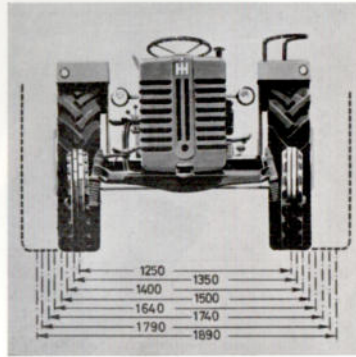

2 Gute Übersicht

Bequem und übersichtlich liegen die Bedienungshebel und das Armaturenbrett in Griff- und Sichtweite des Schlepperfahrers. Mit einem Blick übersieht er das ganze Armaturenbrett und ebenso sinnvoll und zweckmäßig sind alle Bedienungshebel rund herum um den Fahrer angebracht. Er braucht, wenn er die Differentialsperre, die Regelhydraulik oder den Agriomatichebel, um nur einige Beispiele zu nennen, bedienen will, seine Sitzposition nicht zu verändern, sondern kann bequem vom Fahrersitz aus jeden zur Bedienung des Schleppers notwendigen Hebel erreichen.

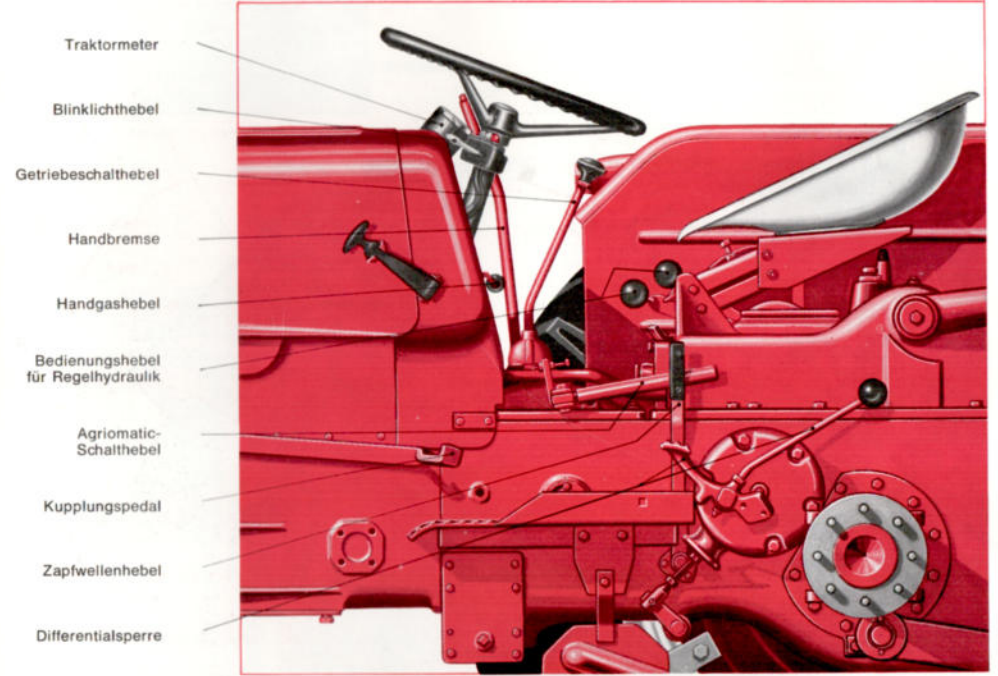

Bequem und übersichtlich liegen Armaturenbrett und Bedienungshebel im Blickfeld des Fahrers.

Die großdimensionierten verschleißfesten Doppelscheibenbremsen sprechen sofort an.

Die Differentialsperre verhindert Radschlupf und ermöglicht in schwierigsten Verhältnissen die volle Zugleistung des Schleppers auszunutzen.

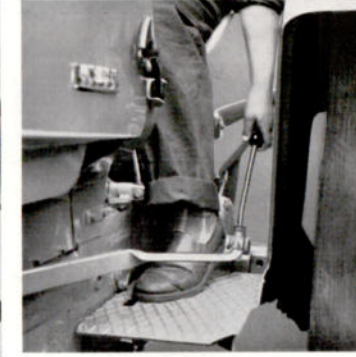
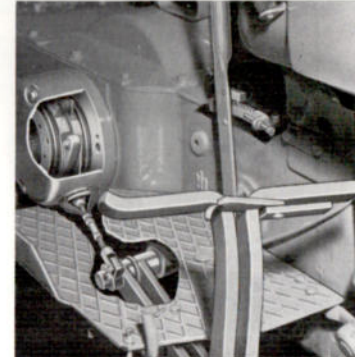
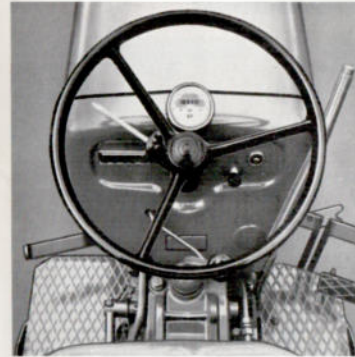

3 Regelhydraulik bringt mehr Vorteile

Das Hydrauliksystem der International Harvester Company bringt dem Landwirt viele Vorteile. Allein die Hubkraft an den Anschlußpunkten der unteren Lenker beträgt schon 900 kg (max. Hubkraft 1500 kg). Eine äußerst exakte Tiefenführung garantiert ein genaues Einhalten der Arbeitstiefe. Besondere Sicherheitsvorkehrungen schalten Unfälle, Überlastungen und Bedienungsfehler aus.

Absenkdrossel Schalthebel für Regelhydraulik Arbeitszylinder Ausgleichfeder

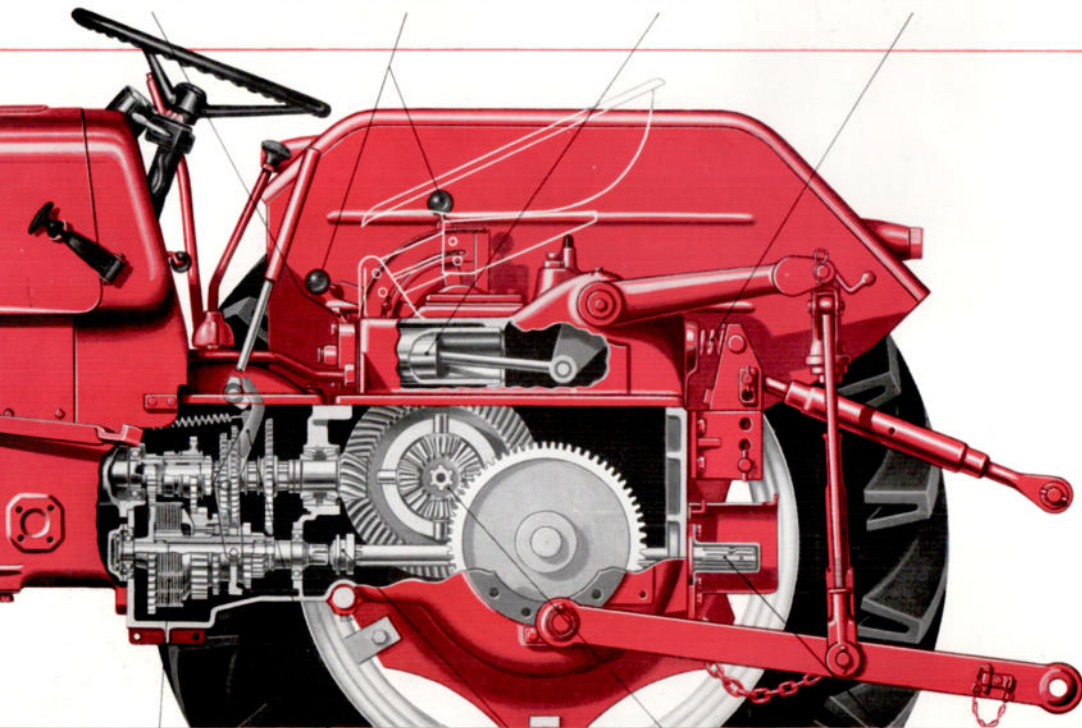

Agriomatic-Lamellenkupplung Agriomatic-Kupplungshebel Zapfwellenschaltung Differentialsperre Zapfwelle

4 Ein einmaliges Schleppergetriebe

der Landwirt die Vorteile der IH-Agriomatic kennenlernen. Am Hang bedeutet die IH-Agriomatic größere Sicherheit.

Zapfwellengetriebene Maschinen wie Bindemäher, Sammelpressen, Anbaumäher und Feldhäcksler, lassen sich durch die IH-Agriomatic auf einfachste Weise den ständig wechselnden Arbeitsbedingungen anpassen. Gerade bei zapfwellengetriebenen Maschinen wird



- Die Hubkraft beträgt 900 kg an den Anschlußpunkten der unteren Lenker. Maximale Hubkraft bis 1500 kg.
- Druck und Arbeitswiderstand werden auf die Hinterachse übertragen, dadurch Erhöhung des Zugvermögens.
- Die automatische Tiefenführung gewährleistet genaues Einhalten der Arbeitstiefe.
- Ein Absinken der Dreipunktbau-Geräte bei abgestelltem Motor ist nicht möglich (erhöhte Sicherheit).

exact
REGELHYDRAULIK

Dreipunktbau, die ideale Verbindung von Schlepper und Gerät

Die mit der IH-exact-Regelhydraulik gekoppelte Dreipunktaufhängung ist die ideale Verbindung von Schlepper und Gerät. Schnell sind die Geräte an- und abgebaut. Die Arbeit wird dem Landwirt erheblich erleichtert und die Leistung enorm gesteigert.

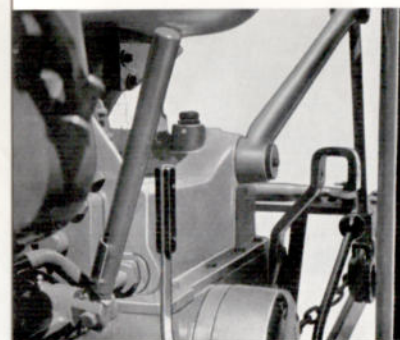
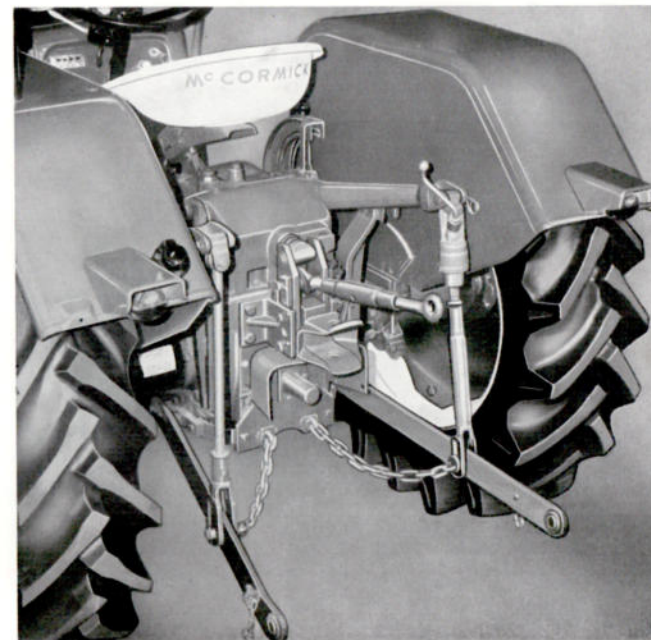

Agriomatic
MIT FERNBEDIENUNG

- Verlangsamen und Anhalten des Schleppers bei voller Zapfwelldrehzahl.
- Müheloses Wechseln von den Straßen- in die Ackergänge ohne Kuppeln und Schalten.
- Mehr Sicherheit bei Gefällstrecken durch Überwechseln in die Ackergänge ohne Kuppeln und Schalten.
- Anhalten und Ingangsetzen des Schleppers in den Ackergängen durch Fernbedienung auch im Nebenhergehen.



Frontlader

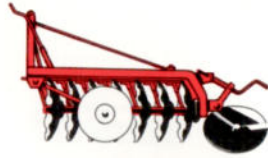

Scheibenpflug



Beetpflug



Rotorkrümler

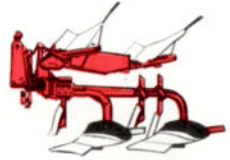

Winkeldrehpflug

Schlepper Geräte Maschinen

In Neuss am Rhein und Heidelberg liegen die deutschen Werke der International Harvester Company. Hier werden die bekannten IH-Qualitätsmaschinen hergestellt. Schlepper, Mähdrescher, Landmaschinen und Geräte. Alles aus einer Hand, alles betreut durch den guten und soliden McCormick Händlerstamm.

alles aus einer Hand

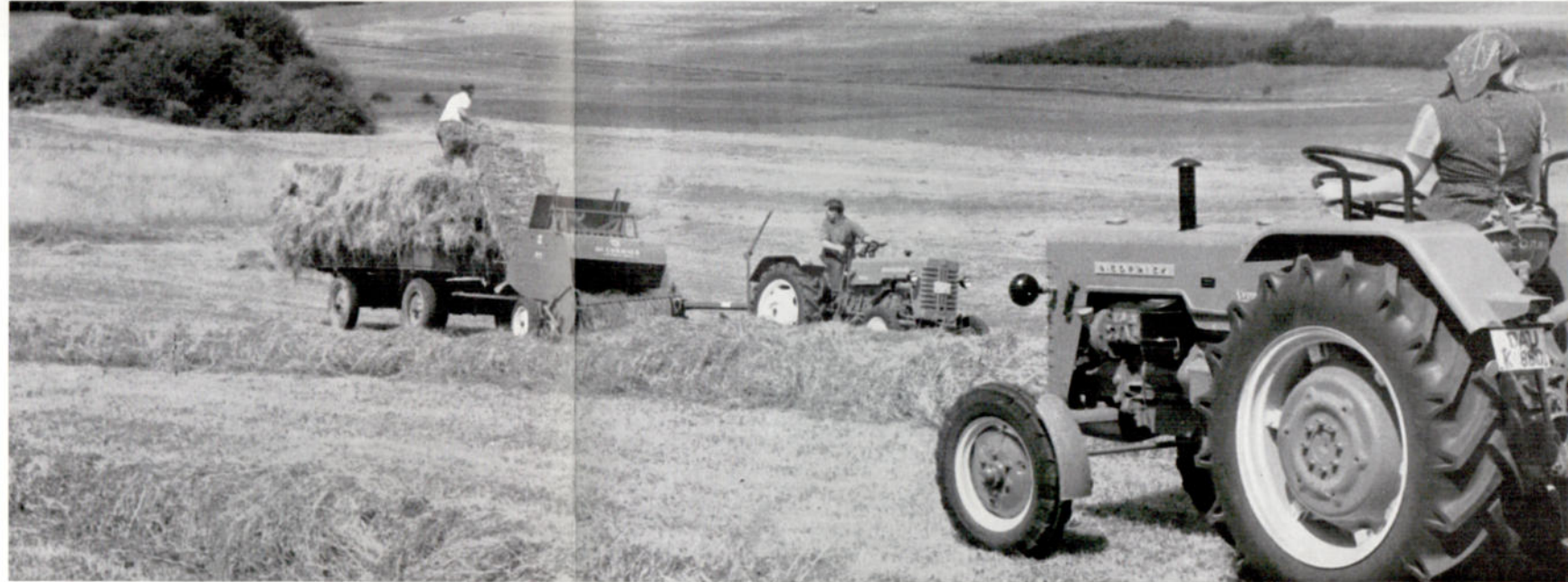

Mähbalken



Niederdruck-Ballenpresse



Hochdruck-Ballenpresse



Schubwenderechen



Presszetter