

International

D-155

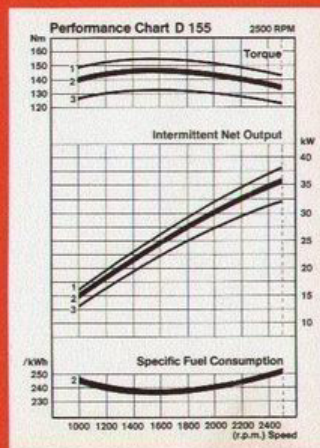
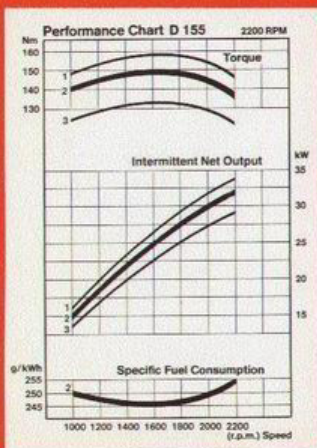

Type	Zylinderzahl	Bohrung Hub (mm)	Hubvolumen	Nenn- drehzahl (1/min)	Nenn- leistung kW	Max. Drehmoment bei Drehzahl (Nm)	Mittlerer effektiver Druck (bar)	Mittl. Kolbenge- schwindig- keit (m/sec)	Motor- gewicht (kg)
D-155	3	98,4 111,1	2536	2200 2500	32,5 35,8	150,5 1600 146,4 1300	7,12 6,79	8,15 9,25	325 325

Bauart
Drehrichtung (auf Schwingensrad gesehen)
Kühlsystem
Zylinderanordnung
Verdichtung
Einspritzverfahren
Einspritzdruck (bar)
Einspritzorgane
Regelung
Schmiersystem
Schmierölinhalt (l)
Schmierpumpe
Schmierölfiltration

4-takt Dieselmotor
links
Wasser
stehend, Reihe
16 : 1
Direkteinspritzung
225-233
Fabrikat BOSCH
hydraulisch, Verstellregler
Druckumlaufschmierung
6,5
Zahnradpumpe
im Hauptstrom mit Kurzschlußventil;
Wegwerf-Patrone

Öldruck (bar)
Empfohlenes Schmieröl
Elektrische Anlage
Anlasser
Drehstromlichtmaschine
Zylinderbuchsen
Kurbelwellenlager
Zulässige Schräglage
längs
quer
Flanschorm des Schwungradgehäuses
Versandvolumen (m³)

3,5-3,8
Series 3-Öl oder
MIL-L-2104-C
Fabrikat BOSCH
12 V
12 V
naß, auswechselbar
4
30°
25°
SAE 3
0,7

Maße in mm

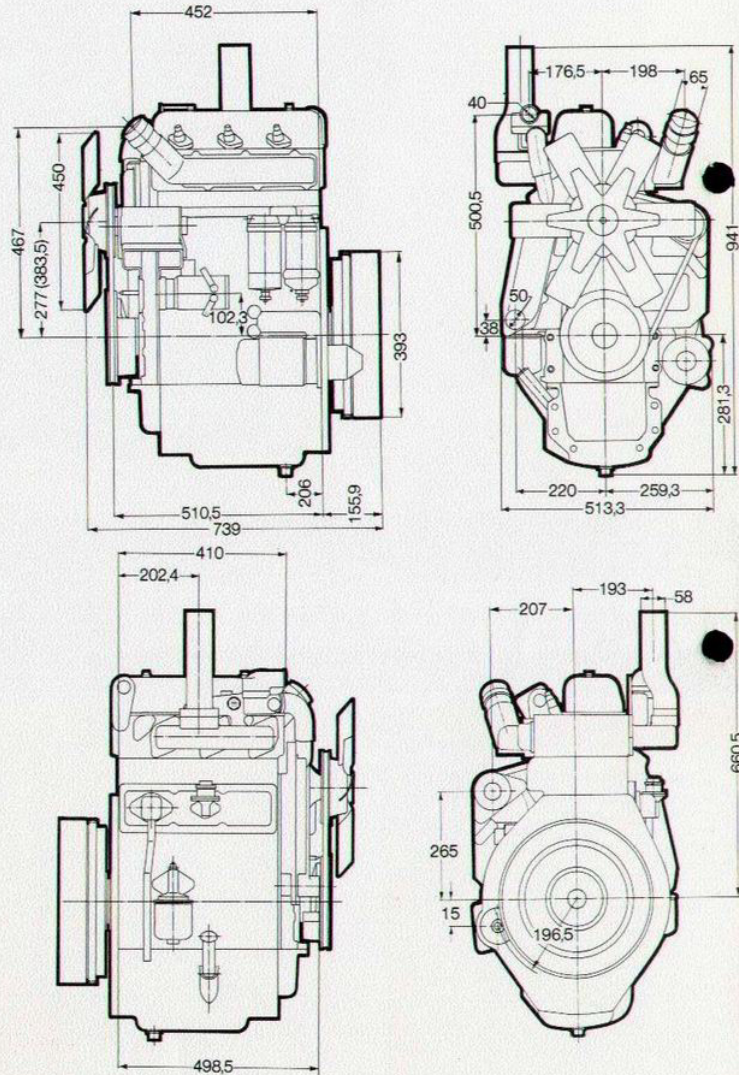

INTERNATIONAL HARVESTER

INTERNATIONAL HARVESTER COMPANY M.B.H.

NEUSS AM RHEIN UND HEIDELBERG

Alle Angaben und Abbildungen sind annähernd und unverbindlich. Konstruktionsänderungen vorbehalten.

GER 31-K